

# Pantheon

Moderno tempio del comfort



**felis**  
SOFT LIVING

# Pantheon

## Moderno tempio del comfort

Modern temple of comfort

Temple moderne du confort

Moderner Komfort-Tempel

**Ispirazioni che rievocano un'eleganza classica, perfettamente calate nel contesto della quotidianità. Grandi braccioli che definiscono le linee formando un tutt'uno con lo schienale. Una raffinata trapuntatura che corre lungo tutti i lati e rivela la cura speciale e la maestria nelle rifiniture. Il design di Pantheon celebra così il rito domestico del relax, con l'armonia dei suoi generosi volumi e le possibilità offerte dalla sua piena libertà compositiva. Grazie alla combinazione dei diversi moduli, infatti, si presta a innumerevoli soluzioni, chiuse o aperte ai lati a seconda della propria personale interpretazione di divano.**

**Monumentale, componibile, accogliente: il moderno tempio del comfort, da oggi, si chiama Pantheon.**

Des inspirations qui rappellent l'élégance classique, parfaitement calées dans le contexte de la vie quotidienne. De grands accoudoirs définissent les lignes ne faisant qu'un avec le dossier. Un capitonnage raffiné qui s'étend sur tous les côtés et révèle le soin particulier et la maîtrise employés dans les finitions. Le design de Pantheon célèbre ainsi le rituel domestique de la détente, avec l'harmonie de ses volumes généreux et les possibilités offertes par sa pleine liberté de composition. Grâce à la combinaison des différents modules, il se prête en effet à d'innombrables solutions, fermées ou ouvertes sur les côtés selon votre interprétation personnelle du canapé.

Monumental, modulable, accueillant : le temple moderne du confort s'appelle désormais Pantheon.

Inspirations that conjure up a classic elegance that fits seamlessly into everyday contexts. Roomy armrests that define the lines which merge seamlessly into the backrest. Elegant quilting that runs along all sides and highlights the special care and expertise taken over the finishing. The design of Pantheon thus celebrates the ritual of relaxation at home, through the balance of its generous size and numerous modular layout options. By combining different modules, it adapts to countless situations, with closed or open ends, depending on your own personal interpretation of the sofa.

Monumental, modular and comfy: today's modern temple of comfort is called Pantheon.

Inspirationen, die an klassische Eleganz erinnern, perfekt in den Kontext des täglichen Lebens eingefügt. Große Armlehnen, die die Linien definieren und mit der Rückenlehne eine Einheit bilden. Raffinierte Steppungen, die sich über alle Seiten erstrecken und die besondere Sorgfalt und das handwerkliche Können der Verarbeitung verraten. Das Design von Pantheon zelebriert das häusliche Ritual der Entspannung mit der Harmonie seiner großzügigen Volumina und den Möglichkeiten, die sich aus seiner völligen Gestaltungsfreiheit ergeben. Dank der Kombination verschiedener Module lassen sich unzählige Lösungen realisieren, geschlossen oder seitlich offen, je nach persönlicher Interpretation des Sofas.

Monumental, modular, gemütlich: der moderne Tempel des Komforts heißt nun Pantheon.

# Pantheon



**Divinamente comodo.  
Esteticamente intrigante,  
con linee ricamate che si  
rincorrono come colonne  
di un tempio.  
Pantheon apre così le  
porte a un maestoso relax.**

Divinely comfortable.  
Aesthetically intriguing,  
with embroidered lines  
chasing each other like  
the columns of a temple.  
In this way, Pantheon  
opens the doors to a  
majestic relax.

Divinement confortable.  
Esthétiquement fascinant,  
avec des lignes brodées  
qui se poursuivent comme  
les colonnes d'un temple.  
Pantheon vous ouvre ainsi  
les portes d'une détente  
majestueuse d'un moment  
de détente majestueux.

Himmlisch bequem.  
Ästhetisch faszinierend,  
mit gestickten Linien,  
die sich wie Säulen  
eines Tempels  
aneinanderreihen.  
So öffnet Pantheon die Tür  
zu einer majestätischen  
Entspannung.











## PANTHEON

Una delle diverse interpretazioni di Pantheon: la versione a pozzetto, chiusa ai lati, offre una composizione classica e molto elegante, perfetta per qualsiasi contesto.

One of the many versions of Pantheon: the 'well' version, closed on the sides, creates a classic, ultra-elegant layout, perfect for any setting.

L'une des différentes interprétations de Pantheon : la version cockpit, fermée sur les côtés, offre une composition classique et très élégante, parfaite pour tous les contextes.

Eine der verschiedenen Interpretationen von Pantheon: die "Cockpitversion", die an den Seiten geschlossen ist, bietet eine klassische und sehr elegante Komposition, perfekt für jeden Kontext.



## SOFT-LIVING









**Il ricamo, presente sia sul fronte che sul retro, nasce da un'accurata lavorazione che impreziosisce e dona movimento al divano, equilibrando il suo sviluppo spiccatamente orizzontale.**

The embroidery, both on the front and back, are created by elegant stitching for added interest and movement, balancing the statement horizontal layout.

La broderie, présente aussi bien sur le devant qu'au dos, est le fruit d'un travail soigné qui embellit et donne du mouvement au canapé, équilibrant son développement nettement horizontal.

Die Stickerei, die sich sowohl auf der Vorder- als auch auf der Rückseite befindet, ist das Ergebnis einer sorgfältigen Verarbeitung, die das Sofa veredelt und ihm Bewegung verleiht, indem sie seine deutlich horizontale Entwicklung ausgleicht.



**Il pouf quadrato o rettangolare aggiunge un tocco irrinunciabile di comfort creativo alla zona living, completando così la composizione angolare.**

Le pouf carré ou rectangulaire ajoute une touche essentielle de confort créatif à l'espace salon, complétant ainsi la composition d'angle.

Add a square or rectangular pouf for some all-important creative comfort in the living room - the perfect finishing touch to the corner layout.

Das quadratische oder rechteckige Sitzkissen verleiht dem Wohnbereich einen unverzichtbaren Hauch von kreativem Komfort und vervollständigt die Eckkomposition.



**Chi opta per la composizione senza braccioli in chiusura sceglie un modo alternativo di vivere il divano, senza vincoli, per stendersi comodamente a tutta lunghezza.**

An open-ended version with no armrests means choosing an alternative unconstrained way to experience the sofa - somewhere you can stretch out in total comfort.

Ceux qui optent pour la composition sans accoudoirs de fermeture choisissent une manière alternative de vivre le canapé, sans contraintes, pour s'allonger confortablement sur toute la longueur.

Wer sich für die Komposition ohne Armlehnen am Endstück entscheidet, wählt eine alternative Art und Weise, das Sofa ohne Einschränkungen zu erleben, um sich bequem in voller Länge auszustrecken.





La forma del morbido bracciolo, leggermente inclinata verso l'interno, è studiata per accogliere in modo confortevole la schiena, fungendo da schienale aggiuntivo.

The shape of the slightly inward sloping soft armrest is designed to comfortably support the back and act as an extra backrest.

La forme douce de l'accoudoir souple, légèrement incliné vers l'intérieur, est étudiée pour accueillir confortablement le dos, faisant ainsi office de dossier supplémentaire.

Die Form der weichen, leicht nach innen geneigten Armlehne ist so konzipiert, dass sie den Rücken bequem umschließt und als zusätzliche Rückenlehne dient.

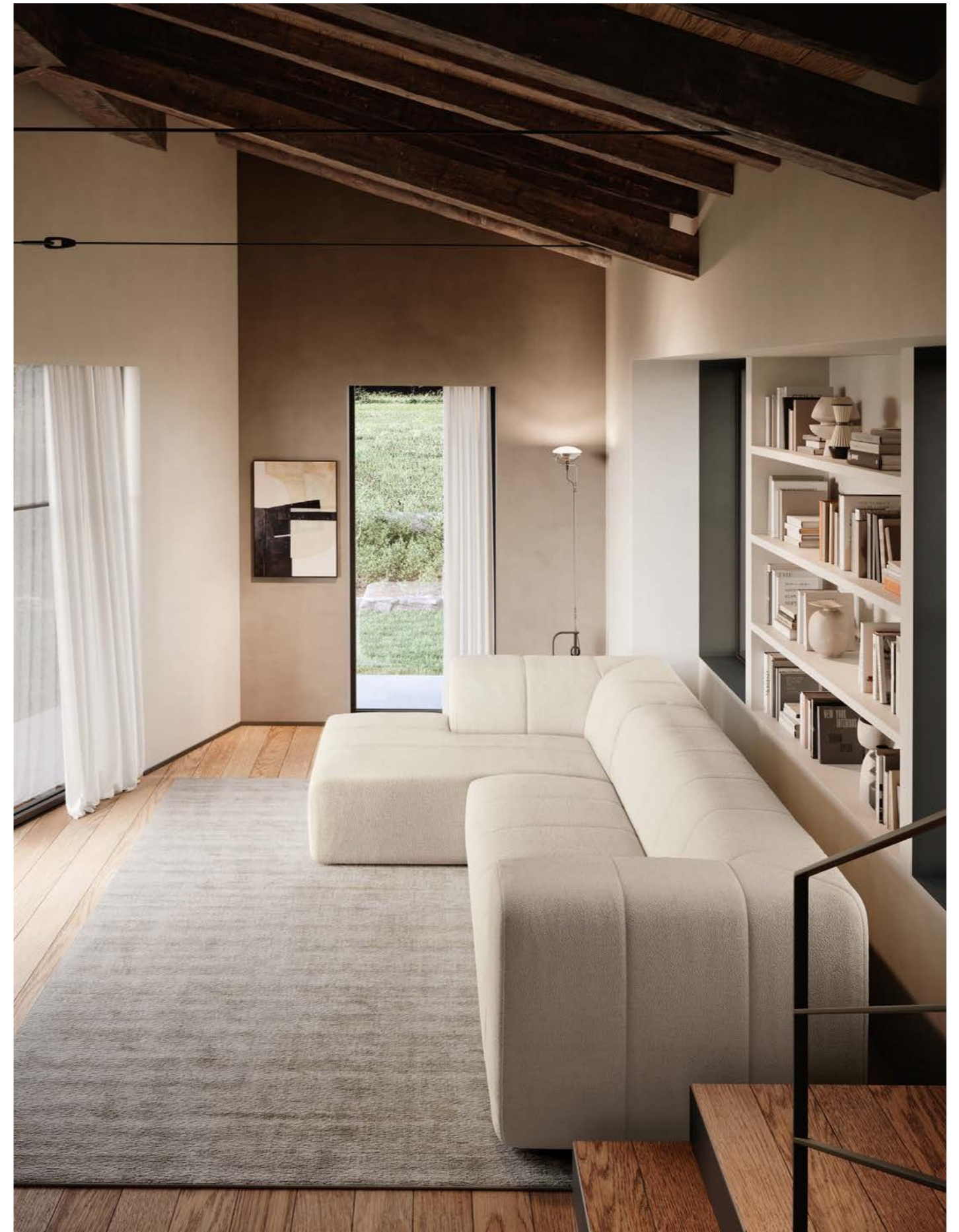

**Design lineare e raffinato, Pantheon rappresenta l'essenza stessa del divano, un invito a mettersi comodi rafforzato dalle soffici e abbondanti forme dei braccioli, dello schienale, delle sedute.**

With its linear, elegant design, Pantheon is the ultimate sofa, an invitation to sit back and relax supported by the soft, extra-large armrests, backrest and seats.

Avec son design linéaire et raffiné, Pantheon représente l'essence même du canapé, une invitation à s'installer confortablement renforcée par les formes douces et abondantes des accoudoirs, du dossier et des assises.

Pantheon ist ein geradliniges und raffiniertes Design, das die Essenz des Sofas verkörpert, eine Einladung, es sich bequem zu machen, die durch die weichen und üppigen Formen der Armlehnen, der Rückenlehne und der Sitze noch verstärkt wird.





**Chaise longue, angolari, laterali aperti: giocando con i vari elementi disponibili, Pantheon assume la forma più congeniale alle proprie esigenze di arredamento e di relax.**

Chaise longue, corner modules, open sides: by playing with the various modules available, Pantheon assumes the best layout to fit in with your furnishing and relaxation needs.

Méridienne, modules d'angle, côtés ouverts : en jouant avec les différents éléments disponibles, Pantheon prend la forme la plus adaptée à vos besoins d'aménagement et de détente.

Chaiselongue, Eckelemente, offene Seiten: Durch das Spiel mit den verschiedenen Elementen nimmt Pantheon die Form an, die am besten zu Ihren Einrichtungs- und Entspannungsbedürfnissen passt.





**Pensato per essere comodo in qualsiasi modo ci sediamo, distendiamo o sdraiamo: Pantheon è il migliore alleato per il meritato comfort quotidiano.**

Destiné à être confortable quelle que soit la manière dont nous nous asseyons, nous nous détendons ou nous nous allongeons : Pantheon est le meilleur allié pour un confort quotidien mérité.

Designed to be comfortable no matter how we sit or lay: Pantheon is the best partner for the well-deserved daily comfort.

Entwickelt, um bequem zu sein, egal wie wir sitzen oder legen: Pantheon ist der beste Verbündete für den wohlverdiente Alltagskomfort.

TECHNICAL SECTION

**STRUTTURA**

Struttura realizzata con masselli portanti in legno di abete massiccio di vari spessori, parti di tamponamento in fibra grezza e/o compensato. Fianchi in agglomerato di legno e/o multistrato di legno da 18 mm. Fibra grezza e agglomerato di legno in classe E1, pertanto a bassa emissione di formaldeide. Il telaio è rivestito con resinato da 200 gr. termoaccoppiato a vellutino 100% poliestere.

**IMBOTTITURA**

Seduta in poliuretano espanso indeformabile D45 SR. Schienale e braccioli in espanso indeformabile D18 SS.

**MOLLEGGIO**

Realizzato con nastri elastici da 80 mm tesi meccanicamente, composti da fili di nylon avvolti a spirale.

**PIEDI**

Piedi in ABS nero da H 40 mm, non visibili.

**FRAME**

Made of solid fir wood in various thicknesses. Reinforcement parts in wood fibre and/or plywood. Sides made of 18 mm particleboard and/or multilayered wood. Wood fibre and particleboard Class E1 therefore low formaldehyde emissions. The frame is covered with 200 gr resinat, thermos-coupled to 100% polyester velveteen.

**PADDING**

Seat made of non-deformable polyurethane foam D45 SR. Backrest and armrests made of non-deformable foam D18 SS.

**SPRINGING**

Made of 80 mm wide mechanically tensioned webbing composed of nylon strands wound into a spiral.

**FEET**

Black ABS plastic feet H 40 mm, not visible.

**STRUCTURE**

Réalisée en bois massif de sapin portant de différentes épaisseurs. Fileurs de remplissage en fibre brute et/ou contreplaqué. Côtés en aggloméré de bois et/ou multicouches de bois 18 mm. Fibre brute et aggloméré de bois en Classe E1, donc à basse émission de formaldéhydes. Le châssis est revêtu par du velours 100% polyamide couplé à chaud à de l'ouate résinée de 200 gr. 100% polyester.

**REMBOURRAGE**

Assise en expansé indéformable de polyuréthane D45 SR. Dossier et accoudoirs en expansé flexible et indéformable de polyuréthane D18 SS.

**SUSPENSION**

Réalisée avec des bandes élastiques de 80 mm tendues mécaniquement, composées par des fils de gomme recouverts par du fil de nylon enroulé à spirale.

**PIEDS**

Pieds en ABS noir H. 40 mm, non visibles.

**KORPUS**

Aufbau aus massivem Tannenholz in verschiedenen Stärken, Füllungen aus Rohfaser und/oder Sperrholz. Seiten aus 18 mm Spanplatte. Alles entspricht der Klasse E1, also mit geringer Formaldehydabgabe. Der Rahmen ist mit 200 gr Resinat überzogen, das mit 100% Polyester Samt verbinden ist.

**POLSTERUNG**

Der Sofasitz besteht aus unverformbarem Polyurethanschaum D45 SR. Rückenlehne und Armlehnen bestehen aus Polyurethanschaum D18SS.

**FEDERUNG**

Hergestellt aus mechanisch gedehnten 80-mmElastikbändern, bestehend aus spiralförmig gewickelten Nylonfäden.

**FÜSSE**

Füße aus schwarzem ABS H. 40mm nicht sichtbar.

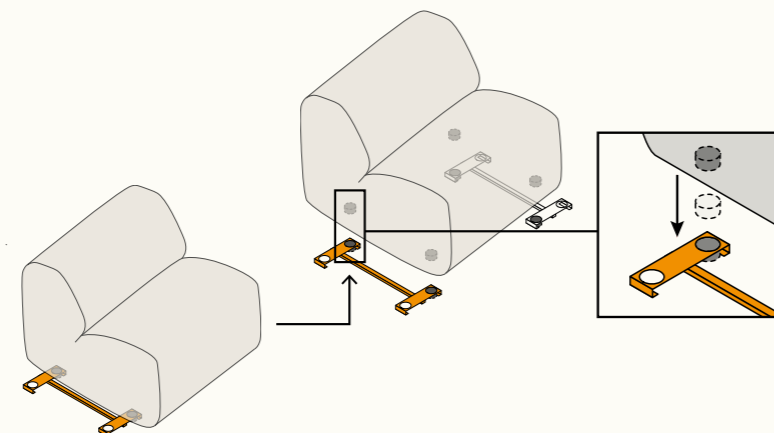
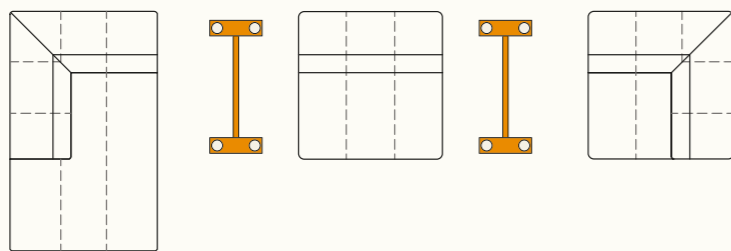

PANTHEON

Kg	C	S	L	V	D	E	M	P
	T. CLIENTE	SUPER	LUSSO	VIP	DE LUX	ELITE	MAXI	PRESTIGE

Art. / Item  
Art. / Art. **03**

**Divano 3 posti Large**

3-seater Large sofa  
Canapé 3 places Large  
3-Sitzer-Sofa Large

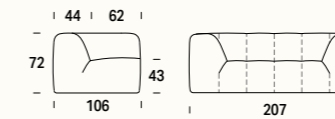

**70**



Mt. tessuto base / Fabric l.m. / Métrage Base / Meter Grundgewebe 10.1  
Volume mc / Volume m³ / Volume m³ / Volumen m³ 1.7

Art. / Item  
Art. / Art. **07**

**Divano 3 posti Maxi**

3-seater Maxi sofa  
Canapé 3 places Maxi  
3-Sitzer-Sofa Maxi

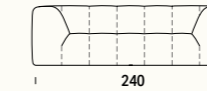

**80**



Mt. tessuto base / Fabric l.m. / Métrage Base / Meter Grundgewebe 11.3  
Volume mc / Volume m³ / Volume m³ / Volumen m³ 2

Art. / Item  
Art. / Art. **08**

**Divano 3 posti XL**

3-seater XL sofa  
Canapé 3 places XL  
3-Sitzer-Sofa XL

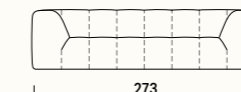

**90**



Mt. tessuto base / Fabric l.m. / Métrage Base / Meter Grundgewebe 12.5  
Volume mc / Volume m³ / Volume m³ / Volumen m³ 2.3

Art. / Item  
Art. / Art. **91**

**Elemento centrale**

Central element  
Chauffeuse  
Zentrales Element



**29**



Mt. tessuto base / Fabric l.m. / Métrage Base / Meter Grundgewebe 5.4  
Volume mc / Volume m³ / Volume m³ / Volumen m³ 0.9

Art. SX / Item LH **MS** Art. DX / Item RH **MD**  
Art. GA / Art. LI Art. DR / Art. RE

**Laterale 1 posto**

1-seater side element  
Canapé bâtarde 1 place  
Seitlich 1 Sitz



**37**



Mt. tessuto base / Fabric l.m. / Métrage Base / Meter Grundgewebe 5.9  
Volume mc / Volume m³ / Volume m³ / Volumen m³ 0.9

Art. SX / Item LH **3S** Art. DX / Item RH **3D**  
Art. GA / Art. LI Art. DR / Art. RE

**Laterale 3 posti Large**

3-seater Large side element  
Canapé bâtarde 3 places Large  
Seitlich 3 Sitze Large

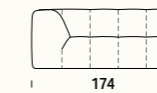

**60**



Mt. tessuto base / Fabric l.m. / Métrage Base / Meter Grundgewebe 8.4  
Volume mc / Volume m³ / Volume m³ / Volumen m³ 1.5

Art. SX / Item LH **7S** Art. DX / Item RH **7D**  
Art. GA / Art. LI Art. DR / Art. RE

**Laterale 3 posti Maxi**

3-seater Maxi side element  
Canapé bâtarde 3 places Maxi  
Seitlich 3 Sitze Maxi

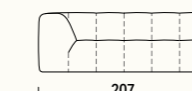

**70**



Mt. tessuto base / Fabric l.m. / Métrage Base / Meter Grundgewebe 9.6  
Volume mc / Volume m³ / Volume m³ / Volumen m³ 1.7

LE FODERE DI RICAMBIO COSTANO IL 52% DEL CORRISPONDENTE ARTICOLO. / SPARE COVERS COST 52% OF THE RELATIVE ITEM. / LES HOUSSES DE RECHANGE COÛTENT 52% DU PRIX DE L'ARTICLE CORRESPONDANT. / ERSATZFUTTER KOSTEN 52% DES ENTSPRECHENDEN ARTIKELS.

I disegni del listino relativi ad elementi con verso si riferiscono alla versione sinistra. / The drawings in the price list associated with elements with a back refer to the version on the left. / Les dessins du catalogue de prix concernant les éléments avec un sens se réfèrent à la version gauche. / Die Zeichnungen in der Preisliste mit Elementen mit Vers beziehen sich auf die Version auf der linken Seite.

PANTHEON

Kg	C	S	L	V	D	E	M	P
	T. CLIENTE	SUPER	LUSSO	VIP	DE LUX	ELITE	MAXI	PRESTIGE

Art. SX / Item LH Art. GA / Art. LI **TM** Art. DX / Item RH Art. DR / Art. RE **MT**

Terminale Midi

Midi end element  
Terminal Midi  
Abschlusselement Midi

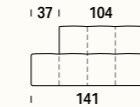

47								
----	--	--	--	--	--	--	--	--

Mt. tessuto base / Fabric l.m. / Métrage Base / Meter Grundgewebe 6.1  
Volume mc / Volume m³ / Volume m³ / Volumen m³ 1.2

Art. SX / Item LH Art. GA / Art. LI **TL** Art. DX / Item RH Art. DR / Art. RE **LT**

Terminale Large

Large end element  
Terminal Large  
Abschlusselement Large

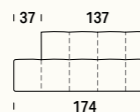

60								
----	--	--	--	--	--	--	--	--

Mt. tessuto base / Fabric l.m. / Métrage Base / Meter Grundgewebe 7.4  
Volume mc / Volume m³ / Volume m³ / Volumen m³ 1.5

Art. SX / Item LH Art. GA / Art. LI **TX** Art. DX / Item RH Art. DR / Art. RE **XT**

Terminale Maxi

Maxi end element  
Terminal Maxi  
Abschlusselement Maxi

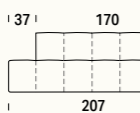

70								
----	--	--	--	--	--	--	--	--

Mt. tessuto base / Fabric l.m. / Métrage Base / Meter Grundgewebe 8.5  
Volume mc / Volume m³ / Volume m³ / Volumen m³ 1.7

Art. SX / Item LH Art. GA / Art. LI **CL** Art. DX / Item RH Art. DR / Art. RE **LC**

Chaise longue

Chaise longue  
Méristienne  
Chaiselongue

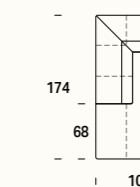

61								
----	--	--	--	--	--	--	--	--

Mt. tessuto base / Fabric l.m. / Métrage Base / Meter Grundgewebe 7.4  
Volume mc / Volume m³ / Volume m³ / Volumen m³ 1.7

Art. SX / Item LH Art. GA / Art. LI **QP** Art. DX / Item RH Art. DR / Art. RE **PQ**

Laterale angolo quadro c/penisola

Square corner side element w/peninsula  
Canapé bâtarde angle carré a/peninsule  
Seitlich quadratische Ecke m. Halbinsel



82								
----	--	--	--	--	--	--	--	--

Mt. tessuto base / Fabric l.m. / Métrage Base / Meter Grundgewebe 9.9  
Volume mc / Volume m³ / Volume m³ / Volumen m³ 2

Art. / Item Art. / Art. **AQ**

Angolo Quadro

Square corner  
Angle carré  
Quadratische Ecke

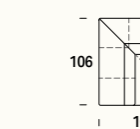

37								
----	--	--	--	--	--	--	--	--

Mt. tessuto base / Fabric l.m. / Métrage Base / Meter Grundgewebe 6.2  
Volume mc / Volume m³ / Volume m³ / Volumen m³ 0.9

Art. / Item Art. / Art. **10**

Pouf quadro

Square pouf  
Pouf carré  
Quadratischer ottomane

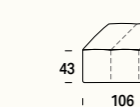

26								
----	--	--	--	--	--	--	--	--

Mt. tessuto base / Fabric l.m. / Métrage Base / Meter Grundgewebe 4.5  
Volume mc / Volume m³ / Volume m³ / Volumen m³ 0.6

LE FODERE DI RICAMBIO COSTANO IL 52% DEL CORRISPONDENTE ARTICOLO. / SPARE COVERS COST 52% OF THE RELATIVE ITEM. / LES HOUSSES DE RECHANGE COÛTENT 52% DU PRIX DE L'ARTICLE CORRESPONDANT. / ERSATZFUTTER KOSTEN 52% DES ENTSPRECHENDEN ARTIKELS.

I disegni del listino relativi ad elementi con verso si riferiscono alla versione sinistra. / The drawings in the price list associated with elements with a back refer to the version on the left. / Les dessins du catalogue de prix concernant les éléments avec un sens se réfèrent à la version gauche. / Die Zeichnungen in der Preisliste mit Elementen mit Vers beziehen sich auf die Version auf der linken Seite.

PANTHEON

Kg	C	S	L	V	D	E	M	P
	T. CLIENTE	SUPER	LUSSO	VIP	DE LUX	ELITE	MAXI	PRESTIGE

Art. / Item Art. / Art. **11**

Pouf rettangolare

Rectangular pouf  
Pouf rectangulaire  
Rechteckige ottomane

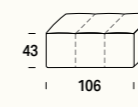

19								
----	--	--	--	--	--	--	--	--

Mt. tessuto base / Fabric l.m. / Métrage Base / Meter Grundgewebe 3.7  
Volume mc / Volume m³ / Volume m³ / Volumen m³ 0.4

Art. SX / Item LH Art. GA / Art. LI **C1** Art. DX / Item RH Art. DR / Art. RE **1C**

Composizione 1

Arrangement 1  
Composition 1  
Komposition 1

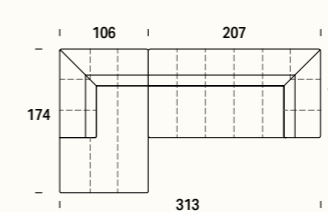

131								
-----	--	--	--	--	--	--	--	--

Mt. tessuto base / Fabric l.m. / Métrage Base / Meter Grundgewebe 17  
Volume mc / Volume m³ / Volume m³ / Volumen m³ 3.4

Art. SX / Item LH Art. GA / Art. LI **C2** Art. DX / Item RH Art. DR / Art. RE **2C**

Composizione 2

Arrangement 2  
Composition 2  
Komposition 2

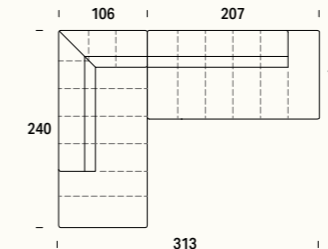

152								
-----	--	--	--	--	--	--	--	--

Mt. tessuto base / Fabric l.m. / Métrage Base / Meter Grundgewebe 18.4  
Volume mc / Volume m³ / Volume m³ / Volumen m³ 3.7

CANDY - cuscini accessori consigliati

CANDY - cuscini accessori consigliati / CANDY - cuscini accessori consigliati / CANDY - cuscini accessori consigliati

Art. / Item Art. / Art. **51**

Candy cuscino quadrato con bordo 2 cm

Candy square cushion with 2 cm border  
Candy coussin carré avec bordure de 2 cm  
Candy quadratisches Kissen mit 2 cm Rand

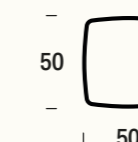

2								
---	--	--	--	--	--	--	--	--

Mt. tessuto cuscini / Cushion l.m. / Coussin ml. / Meter Stoff Kissen 0.9  
Volume mc / Volume m³ / Volume m³ / Volumen m³ 0.1

Art. / Item Art. / Art. **52**

Candy cuscino quadrato con bordo 2 cm

Candy square cushion with 2 cm border  
Candy coussin carré avec bordure de 2 cm  
Candy quadratisches Kissen mit 2 cm Rand

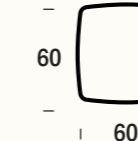

2								
---	--	--	--	--	--	--	--	--

Mt. tessuto cuscini / Cushion l.m. / Coussin ml. / Meter Stoff Kissen 1.1  
Volume mc / Volume m³ / Volume m³ / Volumen m³ 0.1

Art. / Item Art. / Art. **53**

Candy cuscino rettangolare con bordo 2 cm

Candy rectangular cushion with 2 cm border  
Candy coussin rectangulaire avec bordure de 2 cm  
Candy rechteckiges Kissen mit 2 cm Rand

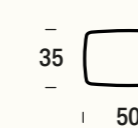

2								
---	--	--	--	--	--	--	--	--

Mt. tessuto cuscini / Cushion l.m. / Coussin ml. / Meter Stoff Kissen 0.7  
Volume mc / Volume m³ / Volume m³ / Volumen m³ 0.1

LE FODERE DI RICAMBIO COSTANO IL 52% DEL CORRISPONDENTE ARTICOLO. / SPARE COVERS COST 52% OF THE RELATIVE ITEM. / LES HOUSSES DE RECHANGE COÛTENT 52% DU PRIX DE L'ARTICLE CORRESPONDANT. / ERSATZFUTTER KOSTEN 52% DES ENTSPRECHENDEN ARTIKELS.

I disegni del listino relativi ad elementi con verso si riferiscono alla versione sinistra. / The drawings in the price list associated with elements with a back refer to the version on the left. / Les dessins du catalogue de prix concernant les éléments avec un sens se réfèrent à la version gauche. / Die Zeichnungen in der Preisliste mit Elementen mit Vers beziehen sich auf die Version auf der linken Seite.

**felis**  
SOFT LIVING

**FELIS SRL UNIPERSONALE**

Via Pietro Zorutti, 22  
33074 Fontanafredda (PN) Italy

tel. +39 0434 737052  
fax +39 0434 737024

info@felis.it

**www.felis.it**

Seguici su



art direction  
Gianluca Marcon

research and design  
Felis Lab

graphic design  
Luca Busetto

copywriting  
foongo.com

styling  
Federica Baro

images 3D  
Biefferender - Vr

print  
Eurotipo





1990 YEARS 2023

**felis**  
SOFT LIVING